

C200HW-MC402-E

Motion-Controller-Baugruppe

Anspruchsvolle Mehrachsbedbewegungen einfach und perfekt realisiert

- Erweiterte Motion-Control-Funktionalität mit 4 realen Achsen und 4 virtuellen Achsen pro Baugruppe. In einer SPS können bis zu 16 Baugruppen installiert werden.
- Analogausgänge für Positionierung, Drehzahl- und Drehmomentregelung
- Einfache Programmentwicklung und -änderung durch Verwendung von BASIC
- Multitasking-Programmierung
- Hardware-Druckmarkeneingang für jede Achse
- Elektronische Kurvenscheibenemulation und Achsensynchronisierung
- Benutzerfreundliche, Windows-basierte Software „Motion Perfect“ für Programmierung und Debugging. Bietet vielseitige Test- und Überwachungsfunktionen einschließlich 4-Kanal-Software-Oszilloskop.



Funktion

Diese Motion-Controller-Baugruppe bietet eine Steuerung von 4 Achsen mit geschlossenen Regelkreisen in Multitaskingbetrieb. Die Programmierung erfolgt durch eine leistungsstarke Programmiersoftware in einem BASIC-Dialekt. Die Baugruppe verfügt über einen vollständigen Befehlssatz, der auf einfache Weise die Programmierung auch anspruchsvoller Anwendungen wie fliegende Säge, rotierendes Messer und beliebiger anderer Synchronisations- und Kurvenscheibenanwendungen ermöglicht.

Systemkonfiguration

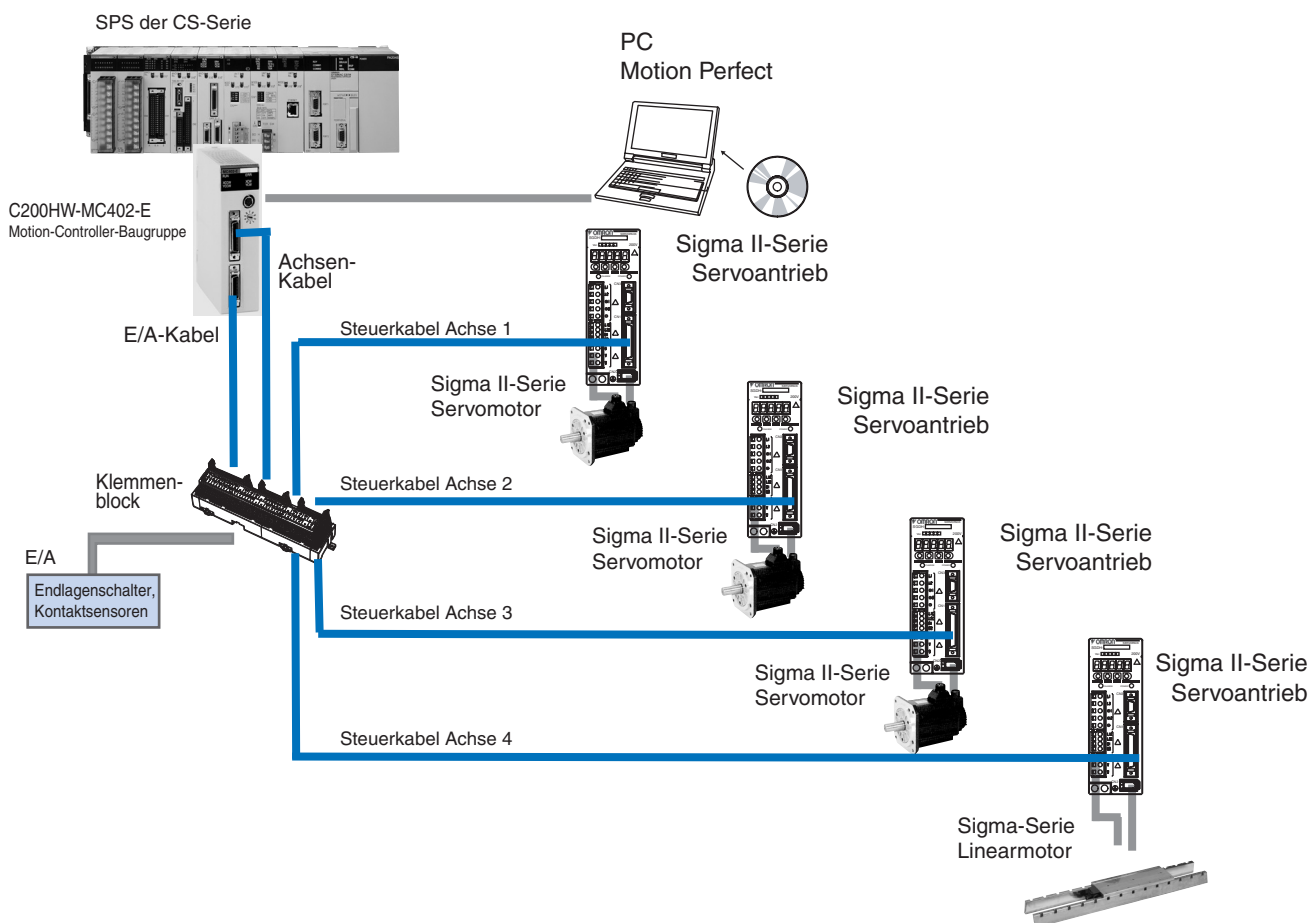

Produktbezeichnung		C200HW-MC402-E
Klassifizierung		C200H Spezial-E/A-Baugruppe
Steuerausgangssignale		Analog
Programmiersprache		BASIC-Dialekt für Motion-Controller
Basis-Spezifikationen	Versorgungsspannung	5 V DC (Versorgung über Baugruppenträger). 24 V DC (Versorgung über externe Spannungsversorgung)
	Gewicht ca.	500 g
	Abmessungen	130 x 34,5 x 100,5 mm (H x B x T)
Funktionsspezifikationen	Gesteuerte Achsen	4 reale Achsen 4 virtuelle Achsen
	Steuerungsart	Geschlossener Regelkreis mit Inkrementalgeber-Rückführung, PID und Geschwindigkeit-sollwertausgaben
	Servoregelkreis-Zyklus	1,0 ms
	Geschwindigkeitsregelung	Geschwindigkeitsregelung von bis zu 4 Achsen. Bis zu 1 MHz Impulseingangsfrequenz nach Quadratur
	Maßeinheiten	Durch Benutzer definierbar
Motion Control	Lineare Interpolation	4 Achsen
	Kreisinterpolation	Für zwei beliebige Achsen
	Spiral-Interpolation	Für drei beliebige Achsen
	Achssynchronisierung	Für zwei beliebige Achsen
	Synchronisierte Kurvenscheibe	Für zwei beliebige Achsen
	Hardware-Druckmarken-Erkennung	4 Achsen
	Beschleunigungs-/Verzögerungskurven	Trapez- oder S-förmige Kurve
Task-Programmierung	Anzahl der Tasks	Bis zu 5 Tasks simultan plus Schnittstellen-Task
	Anzahl der Programme	14
	Datenspeicherkapazität	max. 251 (VR-Variablen) + 16000 (Tabellenplätze)
Externe E/A	Drehgeber-Eingang	Line-Receiver-Eingänge für 4 Achsen (1 MHz nach Quadratur)
	Verbindung zum Servoantrieb	Die folgenden Signale sind pro Achse verfügbar Eingänge: Antriebs-Alarmsignal Ausgänge: Antriebs-Aktivierung (RUN oder SERVO EIN) Antriebsalarm zurücksetzen Geschwindigkeitssollwert
	Digitaleingänge	Es können Signale an bis zu 16 Digitaleingängen angeschlossen werden, um die Funktionen der MC-Baugruppe zu steuern. Dazu gehören Endlagenschalter, Not-Aus-Schalter und Näherungseingänge.
	Digitalausgänge	Insgesamt 8 Digitalausgänge können angeschlossen und z. B. als Positionsnocken oder für andere allgemeine Zwecke verwendet werden.
	Druckmarkeneingänge	Jede Achse besitzt einen Hardware-Druckmarkeneingang, der zur Aufzeichnung der aktuellen Position des Impulsgebers in der Software-Umgebung verwendet werden kann.
Serielle Kommunikation	RS-232C	Anschluss an PC (Softwarepaket Motion Perfect)

Softwarepaket Motion Perfect

Produktbezeichnung	Motion Perfect
Unterstützte MC-Baugruppen	C200HW-MC402-E, R88A-MCW151-E, R88A-MCW151-DRT-E
Geeignete Computer	Windows 95/98/2000/NT4.0
Funktionen	Software-Tool für Programmierung und Programmtests. Test- und Überwachungsfunktionen einschließlich 4-Kanal-Software-Oszilloskop.

Bestellinformationen

Motion-Controller-Baugruppe

Bezeichnung	Produktbezeichnung
Motion-Controller für 4 Achsen mit erweitertem Funktionsumfang	C200HW-MC402-E

Serielles Kabel

Bezeichnung	Produktbezeichnung
Programmierkabel	2 m R88A-CCM002P4-E

Klemmenblock und Kabel zur Motion-Controller-Baugruppe

Beschreibung		Produktbezeichnung
Klemmenblock für MC402-Baugruppe	-	R88A-TC04-E
SPS-Baugruppen-Steuerkabel (E/A-Signale)	1 m	R88A-CMX001S-E
SPS-Baugruppen-Steuerkabel (Achsensteuerung)	1 m	R88A-CMX001J1-E

Kabel für Servoantriebe der Sigma-II-Serie

Beschreibung		Produktbezeichnung
Anschlusskabel für Servoantrieb, 1 Achse. (1 Kabel pro Servoantrieb erforderlich)	1 m	R88A-CMUK001J3-E2

Computer-Software

Beschreibung	Produktbezeichnung
Softwarepaket Motion Perfect	MOTION TOOLS-CD

SÄMTLICHE ABMESSUNGEN IN MILLIMETER.
Umrechnungsfaktor von Millimeter in Zoll: 0,03937. Umrechnungsfaktor von Gramm in Unzen: 0,03527.